

ПАСПОРТ

Наименование оборудования

УМЯГЧИТЕЛЬ ВОДЫ

Фирма-изготовитель

DVA

Серия

DVA

www.traraza.ru

ВВЕДЕНИЕ

УВАЖАЕМЫЕ ГОСПОДА!

Вы приобрели профессиональное оборудование. Прежде чем Вы приступите к работе с ним, обязательно ознакомьтесь с настоящим Паспортом.

Помните, что, выполняя все указания, изложенные в настоящем Паспорте, Вы тем самым продлите срок эксплуатации оборудования и избежите травм обслуживающего персонала.

Мы надеемся, что наши рекомендации максимально облегчат Вам работу с оборудованием.

НАЗНАЧЕНИЕ

Оборудование предназначено для умягчения жесткой воды перед кипячением с целью уменьшения образования накипи («водяного камня»).

ТЕХНИЧЕСКИЕ ХАРАКТЕРИСТИКИ

Модель	DVA8	DVA12	DVA16	DVA20
Габаритные размеры (диаметр x ширина x высота), мм	190x255x400	190x255x500	190x255x600	190x255x900
Масса, кг	7,5	9,5	12	19
Материал корпуса	Нерж.сталь/пластмасса			
Емкость, л	8,0	12,0	16,0	20,0
Объем катионоактивной смолы, л	5,6	8,4	11,2	14,0
Ресурс, л*	1120	1680	2240	2800
Рекомендуемый максимальный расход воды, л/ч	1000			
Давление воды в водопроводе, атм	1 – 8			
Температура воды в водопроводе, °C	8 – 25			
Максимальная допустимая жесткость воды	90°f (900 мг/л CaCO ₃)			
Кол-во поваренной соли, необходимое для регенерации, кг	1,0	1,5	2,0	2,5

*Под ресурсом понимается максимальный объем умягченной воды, который можно получить без регенерации умягчителя при средней жесткости водопроводной воды (30°f – 300 мг/л CaCO₃).

РЕСУРС УМЯГЧИТЕЛЯ

В ЗАВИСИМОСТИ ОТ ЖЕСТКОСТИ ВОДЫ

Жесткость воды	20°f 11°d 200 мг/л CaCO ₃	30°f 16°d 300 мг/л CaCO ₃	40°f 22°d 400 мг/л CaCO ₃	50°f 28°d 500 мг/л CaCO ₃	60°f 33°d 600 мг/л CaCO ₃
Объем умягченной воды, л	2520	1680	1260	1008	840

КОМПЛЕКТАЦИЯ

Умягчитель 1 шт.
Паспорт 1 шт.

ПОРЯДОК РАБОТЫ



Рис.1. Основные узлы оборудования

- A впускной патрубок (холодная питьевая вода)
- B выпускной патрубок (умягченная вода)
- C кран впускного патрубка
- D кран выпускного патрубка
- E депресссионная трубка
- F регенерационная (сливная) трубка
- G маховик крышки

ПЕРЕД ПЕРВЫМ ВКЛЮЧЕНИЕМ

1. Подайте к умягчителю воду при помощи главного отсечного вентиля.
2. Откройте оба крана C и D (поверните их влево, как показано на рис.1) и промывайте умягчитель проточной водой в течение по крайней мере 10 мин до тех пор, пока вода, вытекающая из трубки F, не станет прозрачной. Слив из трубки F производится в открытый сифон.
3. Выполните процедуру регенерации смолы (см. раздел «Обслуживание и уход»).

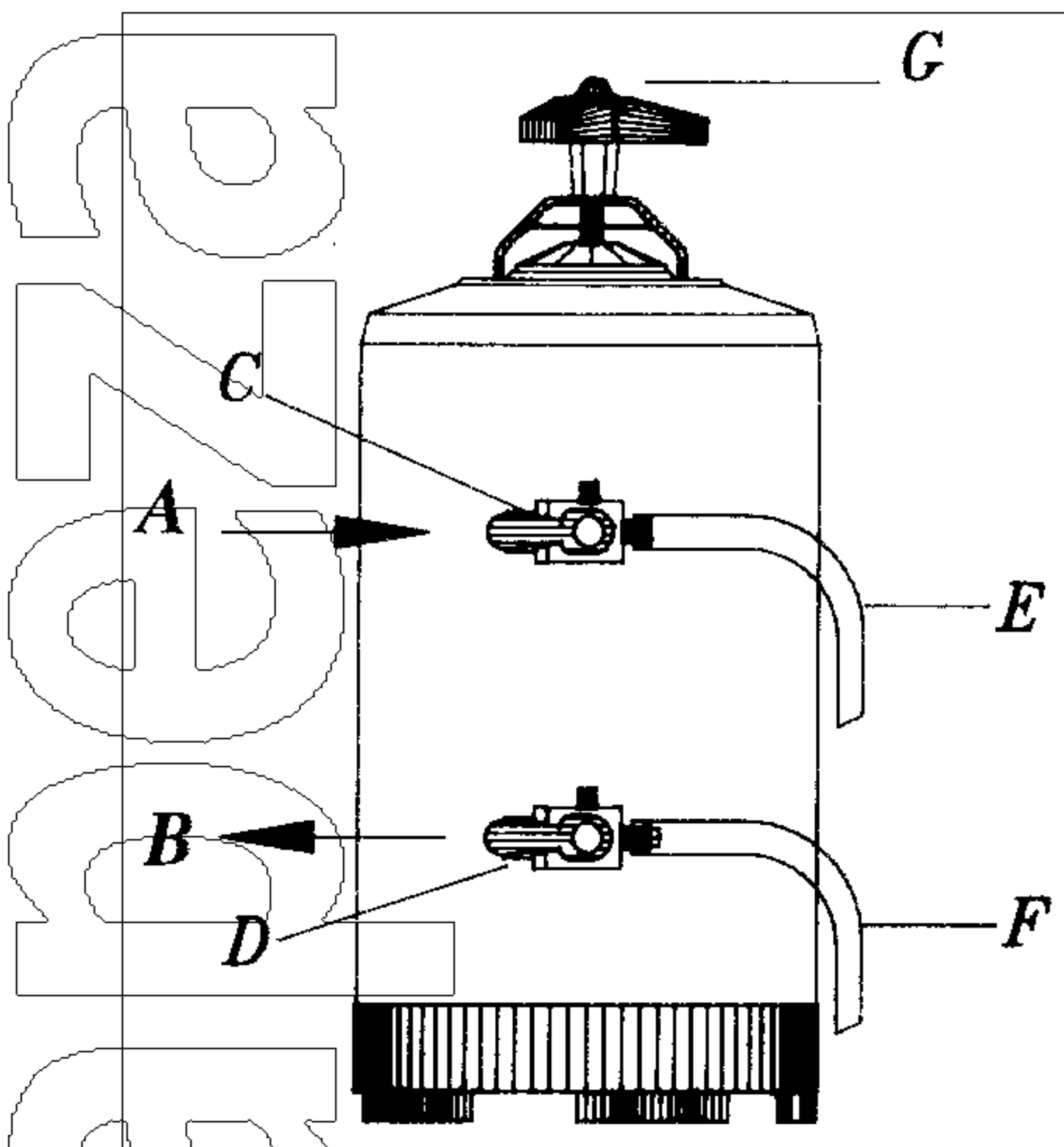
ОБСЛУЖИВАНИЕ И УХОД

При выполнении любых работ по обслуживанию умягчителя оборудование, к которому подается вода из умягчителя, должно быть выключено.

РЕГЕНЕРАЦИЯ СМОЛЫ



Рис.2

Депрессия и засыпка соли

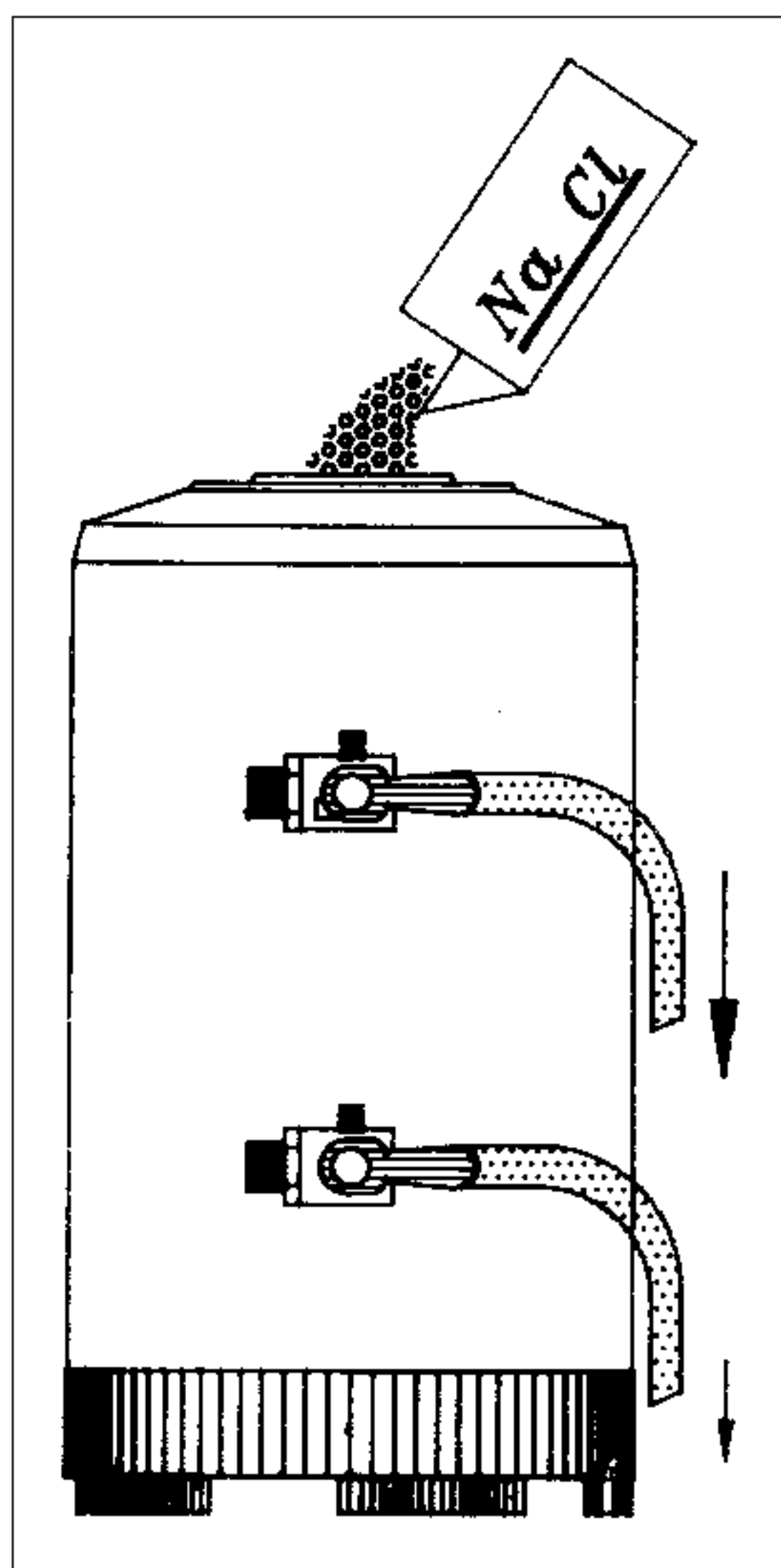

Рис.3

Регенерация

Регенерация смолы производится следующим образом.

1. См.рис.2. Поверните краны С и D вправо.
2. Отверните маховик G и снимите крышку. Засыпьте в умягчитель требуемое количество поваренной соли (см. раздел «Технические характеристики»).
3. См.рис.3. Удалите остатки поваренной соли и смолы с прокладки крышки умягчителя. Установите крышку на место и заверните маховик G.
4. Поверните кран впускного патрубка С влево.
5. Промывайте умягчитель водой до тех пор, пока вода, вытекающая из регенерационной (сливной) трубки F, перестанет быть соленой на вкус (ориентировочная длительность цикла регенерации смолы – 40 мин).
6. Поверните кран выпускного патрубка D влево.

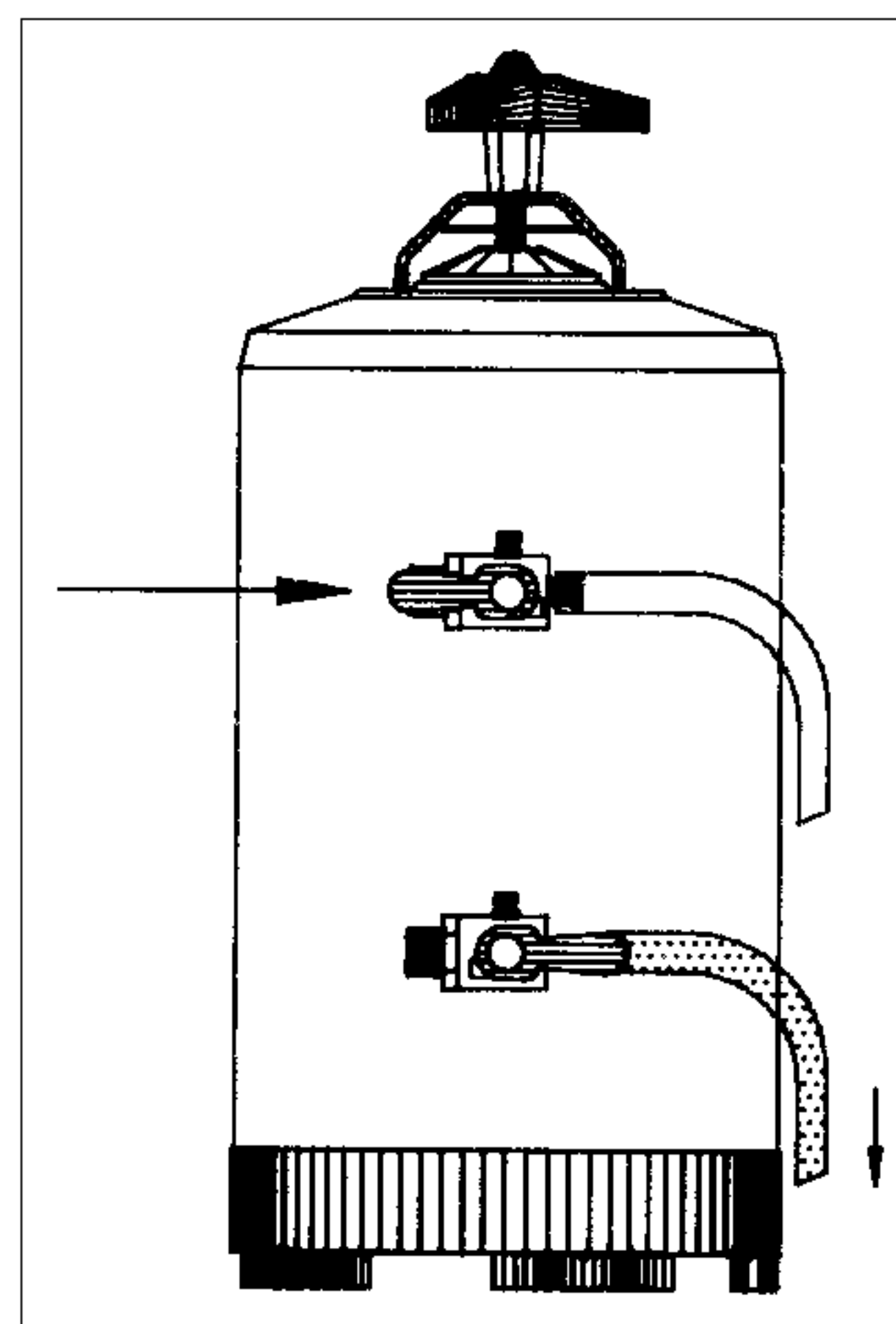
Регенерацию смолы рекомендуется производить не реже 1 раза в месяц. В противном случае процесс умягчения воды прекращается, на оборудовании, подключенном к умягчителю, образуется накипь («водяной камень»), что в конечном итоге ухудшает работу оборудования и может привести к выходу его из строя.

ТЕХНИКА БЕЗОПАСНОСТИ

1. Установка и подключение оборудования осуществляется только квалифицированными специалистами.
2. Оборудование подключается только к холодной водопроводной (питьевой) воде. Температура воды в водопроводе должна составлять 8 – 25°C. Давление воды в водопроводе должно составлять 1 – 8 бар.
3. Во избежание замерзания воды в умягчителе температура воздуха в помещении должна быть выше 6°C.
4. Смола, содержащаяся в умягчителе, необходима для его нормальной работы, поэтому не следует ее выбрасывать.
5. Регенерацию смолы следует производить только при помощи поваренной (пищевой) соли. Применение иных химических соединений не допускается.
6. При возникновении любых неисправностей следует обращаться к специалистам службы сервиса.

ВНИМАНИЕ! Работы по регенерации умягчителя, а также по очистке оборудования от накипи («водяного камня») не покрываются гарантийными обязательствами и подлежат оплате согласно действующим расценкам.